

240 + 240 M

polystar[®]

KUNSTSTOFF-FOLIENSCHWEISSGERÄTE

Tischschweißgeräte Handbedienung

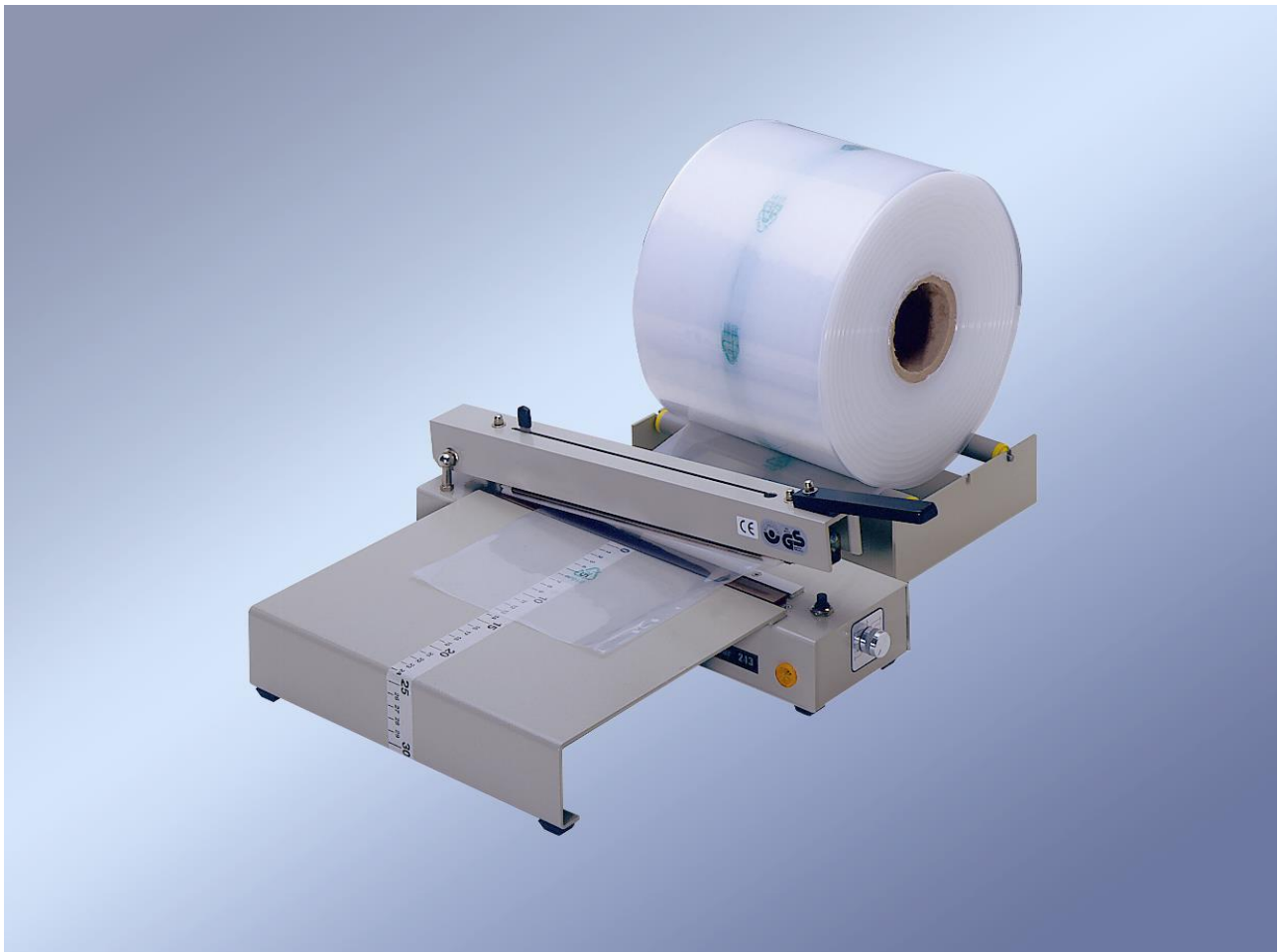

polystar[®] 243 mit Schneidvorrichtung (SV), Ansetztisch und Folienabroller



polystar[®] 242



243 M m. SV, Magazin + AT



polystar[®] 423 M mit SV + AT

www.polystar-hamburg.de
eMail: info@polystar-hamburg.de

polystar[®]
KUNSTSTOFF-FOLIENSCHWEISSGERÄTE

RISCHE + HERFURTH GMBH
Maschinen- und Apparatebau

Kedenburgstraße 53-59, 22041 Hamburg
Telefon +49 40 65 69 03-0
Telefax +49 40 65 61 890



KUNSTSTOFF-FOLIENSCHWEISSGERÄTE

Ordnung mit Durchblick Verschweißen ohne Anlernzeit!

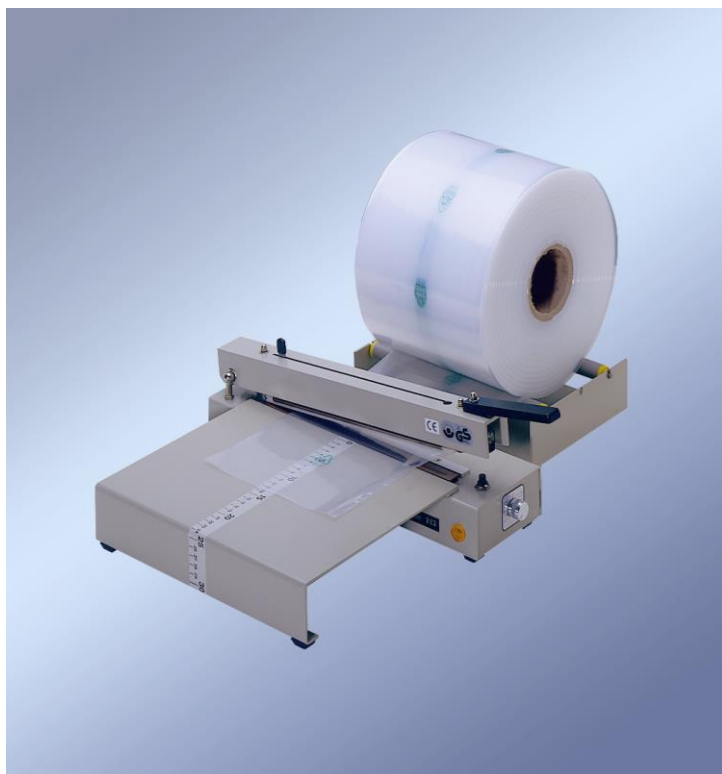

Einsatzgebiet:

Die schaffen Ordnung: z.B. im Lager, in der Werkstatt oder im Vertriebsbereich! Schrauben, Kugellager, Elektromaterial, Röhren, Textilien, Möbel- und Baubeschläge - von einander getrennt oder individuell kombiniert ... Die **polystar®** Tischschweißgeräte verschweißen, was zusammen gehört.

Bedienung:

Die **polystar®** Tischschweißgeräte mit Handbedienung arbeiten nach dem Wärmeimpulsverfahren, d.h. sie sind sofort einsatzbereit. Die Bedienung dieses Gerätes ist einfach: Das zu verschweißende Folienmaterial wird auf die Schweißschiene gelegt. Der Hebelarm wird herunter gedrückt: Bei der M-Ausführung übernimmt ein Magnet den Halteprozess. Der Wärmeimpuls wird automatisch ausgelöst. Der Schweißimpuls wird durch eine stufenlos regelbare Schweißzeitelektronik gesteuert. Nach Erlöschen der optischen Kontrolle ist der Schweißvorgang erfolgt; sofort im Anschluss daran beginnt die Kühlzeitphase, in der das Folienmaterial unter Druck abkühlen muss. Die M-Ausführung verfügt über eine Kühlzeitautomatik. Verschweißt werden können Polyethylen-, Polypropylen-, Zellglas- oder Polyamidfolien bis zu einer Stärke von 2 x 0,25 mm.

Schneidvorrichtung

Die Geräte **polystar®** 243, 423 und 583 sowie 243 M, 423 M und 583 M sind mit einer Schneidvorrichtung ausgestattet. Mit dieser Schneidvorrichtung können Sie sich von der Folienrolle Beutel in individuellen Längen herstellen.

Die manuelle Betätigung der Schneidvorrichtung erfolgt während des Schweißvorganges.

Sonderausstattung

Ergänzt um einen Anstecktisch, einen Folienabroller oder ein Folienrollen-Magazin werden diese **polystar®** Tischschweißgeräte bestimmt auch bei Ihnen schnell zu unentbehrlichen Helfern.



Technische Daten

| polystar® | 242* / 242 M* | 243 / 243 M | 423 / 423 M | 583 / 583 M |
|------------------------|--------------------|--------------------|--------------------|--------------------|
| Schweißnahtlänge, max. | 250 mm | 250 mm | 440 mm | 600 mm |
| Schweißnahtbreite | 1,5 mm | 1,5 mm | 1,5 mm | 1,5 mm |
| Stromaufnahme | 0,6 A | 0,6 A | 1,2 A | 1,4 A |
| Stromverbrauch | 0,14 kWh | 0,14 kWh | 0,28 kWh | 0,31 kWh |
| Abmessungen | 420 x 120 x 135 mm | 420 x 120 x 135 mm | 720 x 120 x 135 mm | 880 x 120 x 135 mm |
| Nettogewicht | 4,0 kg / 4,5 kg | 4,1 kg / 4,7 kg | 6,8 kg / 7,0 kg | 7,7 kg / 8,0 kg |
| Netzanschluss | 230 V/50 Hz | 230 V/50 Hz | 230 V/50 Hz | 230 V/50 Hz |

* = ohne Schneidvorrichtung

Lieferung aller Geräte mit 3 m Anschlusskabel. Maße und Gewichte in ca. Angaben.
Technische Änderungen vorbehalten.